

KENWOOD

CONTROLLER FOR CD AUTO CHANGER/
FM MODULATOR SYSTEM

KCA-R2FMA

INSTRUCTION MANUAL

KENWOOD CORPORATION

Take the time to read through this instruction manual. Familiarity with installation and operation procedures will help you obtain the best performance from your new Controller for CD auto changer.

For your records

Record the serial number, found on the back of the unit, in the spaces designated on the warranty card, and in the space provided below. Refer to the model and serial numbers whenever you call upon your KENWOOD dealer for information or service on the product.

Model KCA-R2FMA Serial number _____

SAFETY PRECAUTIONS

▲WARNING

To prevent fire and avoid personal injury in case of accidents

- When extending the power supply, memory backup or ground lead, avoid short circuits by using 0.75mm² (AWG 18) or larger automotive grade cable.
- Check to be sure that no metal objects (tools, needles, coins) are left inside the unit.
- If you smell or see smoke, disconnect the unit immediately and consult your KENWOOD dealer. Continued use can cause a fire or permanent damage to the unit.

▲CAUTION

To keep the unit in proper working order

- Be sure it's connected to a 12V DC power supply with a minus ground connection.
- Do not open front panel or top or bottom cover.
- Do not expose this unit to direct sunlight or high heat.
- Keep it clean and dry.
- Be sure it is fastened securely and not exposed to excess vibration.

NOTE

- If you have difficulty in installing this unit in your vehicle, please contact your KENWOOD dealer.
- If it doesn't seem to be working properly, first press the Reset button. If the malfunction persists, consult your KENWOOD dealer.

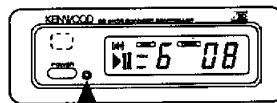

Reset button

- Some car stereos cause the sound of the tuner to make for a moment when an engine is activated.
- The reception of the tuner may be reduced a little if the KCA-R2FMA is used.
- If the CD sound is lower than the tuner sound, raise up the volume level of the CD with using the receiver.

Cleaning

1. Always turn the power OFF before cleaning.
2. Wipe the front panel and other exterior surfaces with a soft dry cloth or a soft cloth lightly moistened with a neutral detergent.

▲CAUTION

- DO NOT use abrasive pads or paint thinner, benzene, or other volatile solvents. These may remove the indicator characters.

CONTENTS

	Page
■ Before you begin	
FEATURES	4
■ CD auto changer features	
TO PLAY COMPACT DISCS	5
TRACK/DISC SEARCH	6
TRACK REPEAT	7
TRACK SCAN	8
RANDAM PLAY	9
■ Installations	
ACCESSORIES	10
INSTALLATION PROCEDURE	11
BEFORE INSTALLATION	12
CONNECTIONS	13
INSTALLATION	14
■ TROUBLESHOOTING GUIDE	16
■ SPECIFICATIONS	18

FEATURES

- **Frequency modulation system**
Even if your car radio (car stereo) is not equipped with an AUX input jack, you can use the radio's built-in FM tuner to listen to music played by the CD auto changer using FM broadcast frequencies.
- **CD auto changer control (p.5)**
Controls operations of the CD auto changer.
- **Track repeat (p.7)**
Plays the same track repeatedly.
- **Track scan (p.8)**
Automatically plays the first part of each track on the disc in sequence, to help you find the one you want.
- **Random play (p.9)**
Plays the tracks on a CD in random order.

TO PLAY COMPACT DISCS

- Set the car-radio in FM tuner mode and receive a modulated frequency (88.3 MHz or 88.7 MHz) which is set by the RF modulator (page 12).

COMPACT DISC PLAY

- ▶ Press the Power button.
(The power goes ON and the CD play start.)

The light turns on for an instant every time the controller switch is pressed.

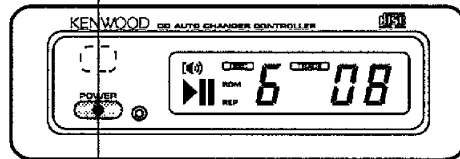
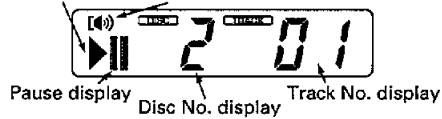

POWER OFF

- ▶ Press the Power button.
(The power goes OFF.)

TO LISTEN TO THE RADIO

- ▶ Press the Power button on the controller.
(The RF modulator is turned OFF and the radio can be heard.)

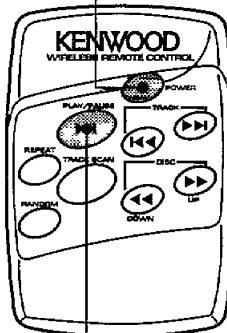

PAUSE

- ▶ Press the Play/Pause ▶|| button.
(Disc play is temporarily paused.)
- ▶ If you press the switch once more, the disc is replayed from the paused part.

NOTE

- When the player reaches the end of the last track on the disc you are playing, it will shift automatically to the first track on the next disc in order.
- When you change the discs in the autochanger, the Load indicator will appear on the display.
- "0" indicates the No. 10 disc.
- Be sure to turn down the volume whenever you listen to the radio or a cassette tape after stopping the disc play.
- During the disc play is being conducted, you are not able to receive ordinary Radio broadcasting because antenna output is switched into compact disc player's side.

TRACK/DISC SEARCH

BACKWARD TRACK SEARCH

- ▶ Press the ◀◀ button until you see the number of the track you want to play.
(The unit will begin playing the track shown on the display.)

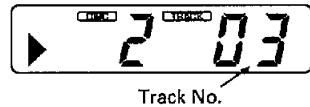

Track No.

FORWARD TRACK SEARCH

- ▶ Press the ▶▶ button until you see the number of the track you want to play.
(The unit will begin playing the track shown on the display.)



Track No.

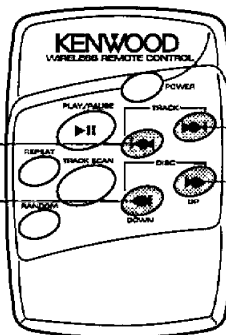

BACKWARD DISC SEARCH

- ▶ Press the ◀◀ button until you see the number of the disc you want to play.
(The unit will begin playing the disc shown on the display.)

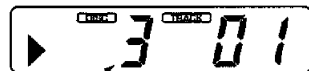

Disc No.

FORWARD DISC SEARCH

- ▶ Press the ▶▶ button until you see the number of the disc you want to play.
(The unit will begin playing the disc shown on the display.)



Disc No.

NOTE

- If you try Backward track search while playing track No. 1, the player will resume play at the start of track No. 1.
- If you try Forward track search while playing the last track on a disc, nothing will happen.

TRACK REPEAT

1

- ▶ To repeat the track you are listening to, press the Track repeat button.
(The Repeat indicator will appear on the display.)



2

- The player will repeat the track you are playing.

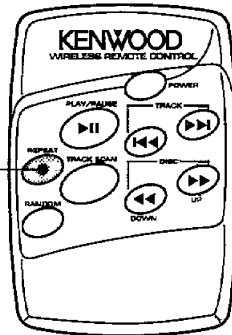

TO STOP

- ▶ Press the Track repeat button again.
(The Repeat indicator will disappear.)

TRACK SCAN

1

▶ Press the Track scan button.

2

The player will play the first 10 seconds of each track. The track number will flash on the display.

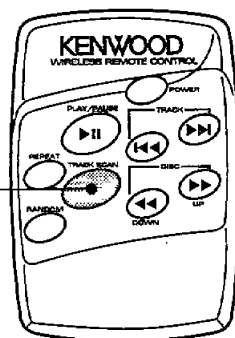
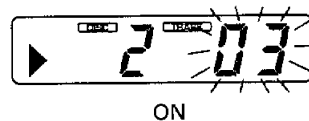

3

▶ To select a track, press the Track scan button again.
(Scanning will stop and playback begin.)

RANDOM PLAY

1

▶ Press the Random button.
(The Random indicator will light up, and the player will randomly select another track from the disc you are playing. The track numbers on the display will change continuously.)

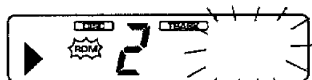

During random search

2

When the track is selected, playback will begin automatically.

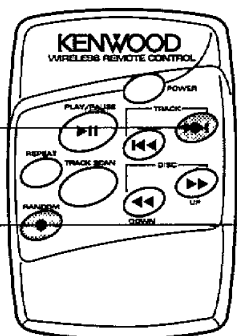

3 TO SELECT ANOTHER TRACK

▶ Press the ►►| button.
(The player will randomly choose another track.)



TO STOP

▶ Press the Random button again.
(The disc play returns to normal.)

NOTE

- When all the tracks on a disc have been played, the player will randomly select the next disc.

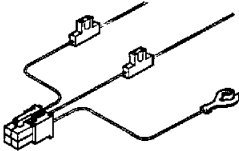
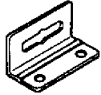
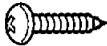
ACCESSORIES

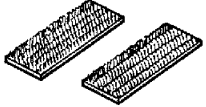
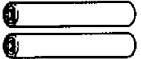
No.	Part name	External view	Number of items
①	Wiring harness		1
②	Metal fixture		2
③	Self-tapping screws ($\phi 4 \times 12$)		2
④	Pan head screw (M3 \times 5)		4
⑤	Velcro (for display/remote control unit)		Units for Each two.
⑥	Battery ("AAA" UM-4) (for remote control unit)		2

INSTALLATION PROCEDURE

1. Before starting installation, disconnect the negative (-) terminal of the battery. This will prevent short circuits.
2. Connect the Input and Output leads (see p.13).
3. Connect the Ground lead (Black) to the metal body of the car.(see p.13).
4. Connect the Memory backup lead (Yellow) (see p.13).
5. Connect the Power supply lead (Red) (see p.13).
6. Install the unit in the car (see p.14~15).
7. Connect the negative (-) terminal of the battery.
8. Press the Reset button.

▲CAUTION

- A short circuit may cause a blown fuse. A short circuit is a serious problem that could also cause a fire. Check the wiring carefully and, if any wires are short-circuited, rewire immediately. If no short-circuits are found, replace the fuse with one having the same rating (see indication in fuse box).
- Check that no unconnected wires or connectors are in contact with the body of the car. Extraneous noise or current entering the system can cause malfunction or damage.

BEFORE INSTALLATION

■ Use the operation panel of RF modulator unit

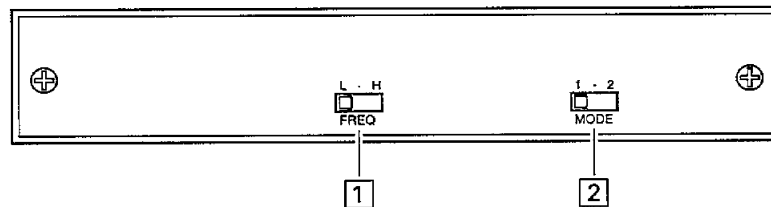

1 HOW TO SET MODULATION FREQUENCY

- Set this modulation frequency into either "L" or "H", either of which causes less radio interference (noises) than other because FM signals are modulated to 88.3 MHz and 88.7 MHz if "L" and "H" is set respectively. The reception frequency of the radio is also changed to the one specified with this switch.

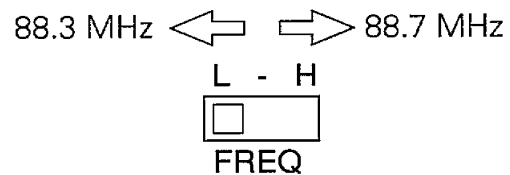

2 HOW TO SET THE MODE SWITCH

- By setting this switch, the sound quality can be changed as your preference.

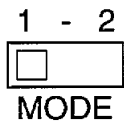

Position of MODE switch	Tone
1	Flat
2	Bass and Treble are emphasized.

NOTE

- If the noise is heard in position 2, set the mode to position 1.

CONNECTIONS

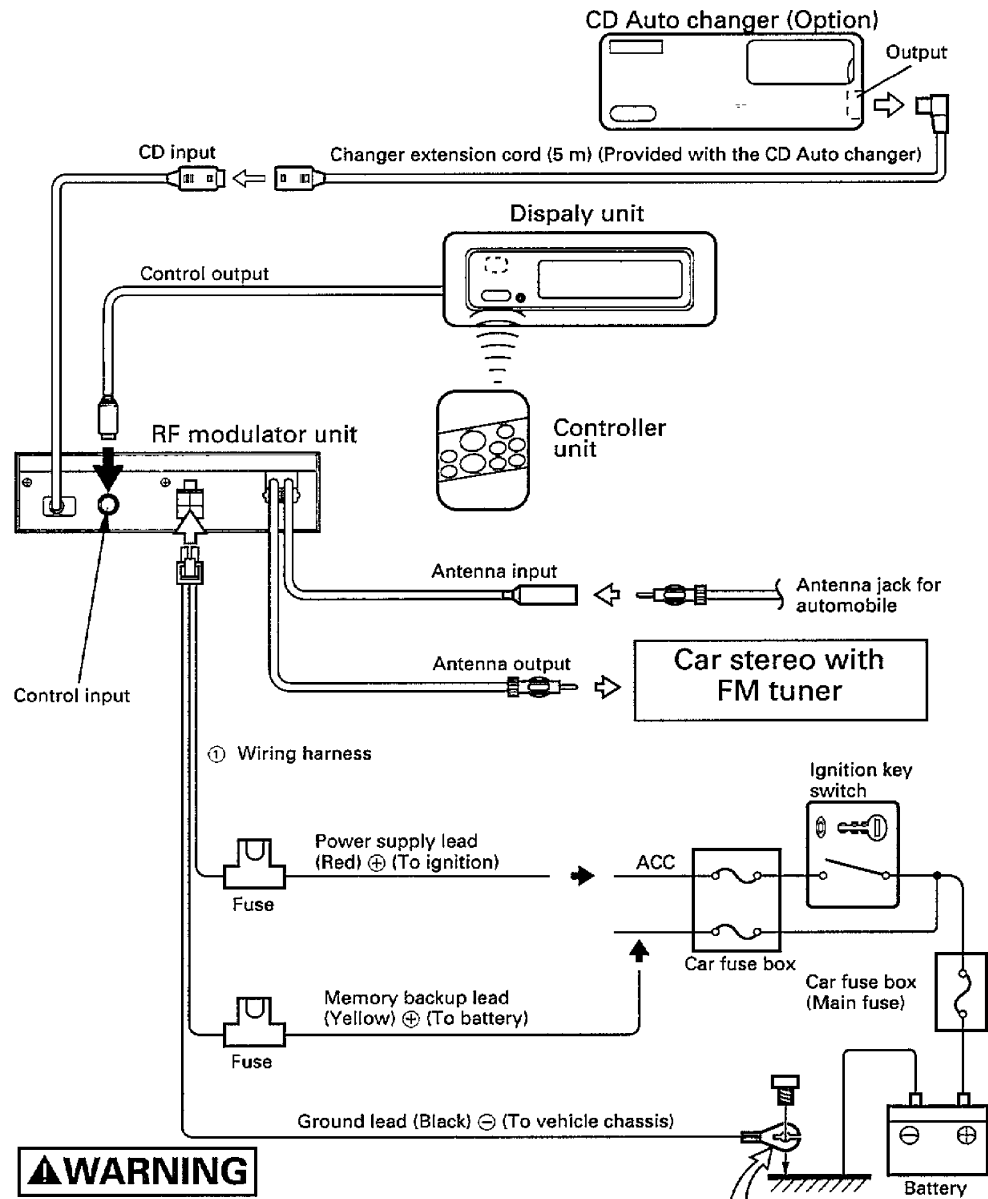

⚠ WARNING

- To prevent fires when the Power supply lead (Red) and the Memory backup lead (Yellow) are short-circuited by coming into contact with the vehicle chassis (ground), only connect the power supply after making the fuse box connections first.

Connect the ground lead to the metal part which is connected to the ⊖ terminal of the battery.

INSTALLATION

■ Installation of Controller unit and Display unit

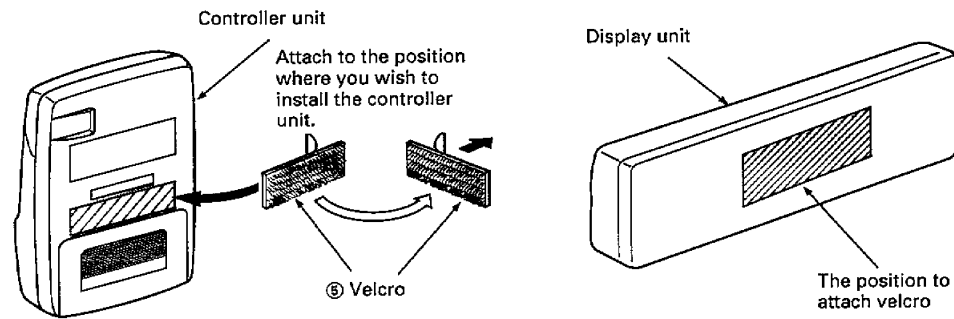

Attach one velcro to the slanted-line of the controller and display units as shown above, and attach the other velcro to the parts where you wish to attach the controller and display units. Then, put velcros together and install the controller and display units.

▲ CAUTION

- Be sure not to place the unit on such place as where it is exposed to direct sunlight and temperature eventually rises. It results in the deformation of the case, breakage of batteries, leakage, of battery liquid and so on.
- Depending on the installing location, the display unit may not be able to receive the signals from the controller unit. Install them after confirming that the signals can be received.
- Install the unit in such a way that it does not disturb driving.

■ Installation of RF modulator unit

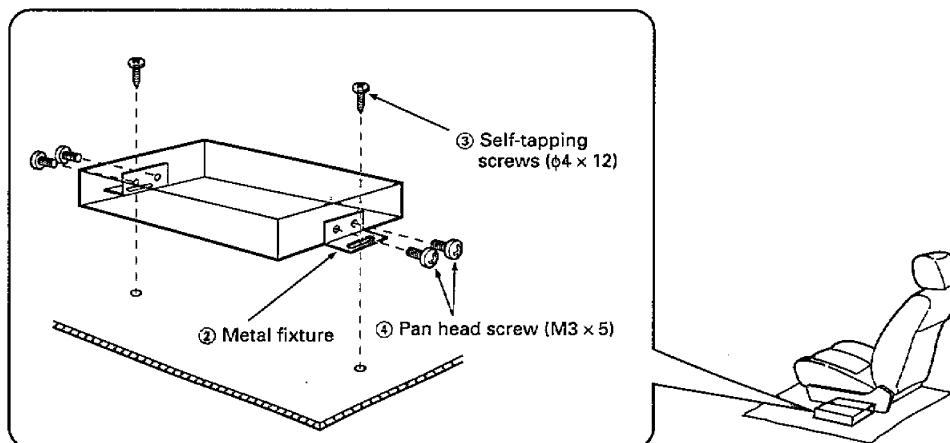

Install the RF modulator unit beneath the front sheet using ② Metal fixture and ④ Pan head screw as shown in the above figure.

■ Loading/replacing batteries

- The control unit uses two "AAA"-size (UM-4) batteries. The battery life is approximately one year. When the life has expired, please replace both of them with new batteries.

- Insert batteries following the illustration inside the battery box, taking care not to reverse the ⊕ and ⊖ polarity.

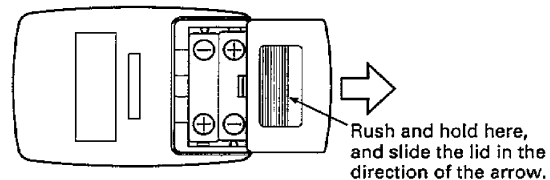

▲ CAUTION

- The provided batteries are not rechargeable. Do not throw batteries in life.

Note Regarding to the Use of Batteries

If a battery is used improperly, liquid leakage or brokaerge of the battery may be brought about. Obey the following actions:

- Put the battery into the battery compartment while keeping its pole correctly.
- If the battery-liquid leakage takes place, wipe the battery liquid left in the compartment well with soft and dry cloth then replace the battery with new one.
- Do not short-circuit the metal built in the battery compartment while a battery is being placed there.
- Do not use different kind of battery and second-hand battery together.
- Do not throw the battery into flame.

TROUBLESHOOTING GUIDE

Often, what appears to be a malfunction is due to user error. Before calling for service, please consult the following table.

Symptom	Cause	Remedy
Power is not turned ON. (CD play does not start.)	<ol style="list-style-type: none"> 1. Output cable from the controller is not connected. 2. Power cord is not connected to the RF modulator unit. 3. The engine key switch of the car is not set to ON. 4. The incorporated microcomputer is not operating correctly due to some effect. 5. Player is set to the pause mode. 6. Fuse is blown. 	<ol style="list-style-type: none"> 1. Connect the controller cable correctly. 2. Connect the power cord to the RF modulator unit as instructed in the instruction manual. 3. Set the engine key switch to ON. 4. Press the Reset button of the remote control unit. 5. Press the ► button. 6. Check that the cords are not short-circuited, and then replace the fuse with a specified one.
Operation buttons do not function.	Correct operation is not obtained due to a sudden change in the power voltage, etc.	Press the Reset button of the display unit.
CD play does not start.	<ol style="list-style-type: none"> 1. Play is set to the pause mode. 2. Power button of the display unit is not turned ON. 	<ol style="list-style-type: none"> 1. Press the ► button of the remote control unit. 2. Press the Power button.
The specified disc is not played and the next disc is played.	<ol style="list-style-type: none"> 1. The specified disc is too dirty. 2. The disc placed upside down. 3. Two discs are set in the same position. 4. The specified disc is placed in a position with a different number. 5. The disc is damaged or scratched seriously. 	<ol style="list-style-type: none"> 1. Clean the disc. 2. Eject the magazine and insert the disc correctly. 3. Eject the magazine and set each disc correctly. 4. Eject the magazine to check the disc number and the position number, then specify again. 5. Play other discs.

Symptom	Cause	Remedy
No sound is output with the CD play (▶) indication.	<ol style="list-style-type: none"> 1. Power button of the car stereo is not turned ON. 2. Volume is set to the minimum level of the car stereo. 3. FM reception frequency is not correctly set. 4. Correct operation is not obtained due to a sudden change in the power voltage, etc. 5. Antenna cable, etc., is not correctly connected. 6. Fader is set all the way to the front or rear of the car stereo. 	<ol style="list-style-type: none"> 1. Press the Power button of the car stereo. 2. Increase the volume level of the car stereo. 3. Set the FM reception frequency referring to page 12. 4. Press the Reset button of the display unit. 5. Check the connections according to the instruction manual. If anything is wrong, reconnect it correctly. 6. Set the fader to the center position between the front and rear channels of the car stereo.
Even when the required track is specified, the specified track is not played or the player does not function.	The player is set to RANDOM PLAY.	Release RANDOM PLAY.

In some cases, you may see one of the following error messages on your unit's display:

E-01: No disc magazine in changer, or magazine is not inserted properly.

E-02: No discs in disc magazine.

E-04: Disc is too dirty. There is water on the disc. The disc is upside down.

E-99: Incorrect operation.

⇒ Press the Reset button. If the "E-99" message does not disappear, contact your nearest KENWOOD service agent.

E-0D: When the temperature exceeds 60°C, a protection circuit will stop all operations. This error message will then appear.

⇒ As soon as the space where the changer is located cools off, this message will disappear automatically. If this message appears frequently, you should think about putting the changer in another location.

SPECIFICATIONS

Specifications subject to change without notice.

Modulating Frequency (HI)88.7 MHz
(LO)88.3 MHz

General

Operating Voltage14.4 V (11-16V)
Current Consumption0.9 A
Operating Temperature-10~50°C
Size (W X H X D)
(Controller)59 X 91 X 17 mm
(2-5/16 X 3-9/16 X 11/16 in.)
(Display Unit)95 X 35 X 19 mm
(3-3/4 X 1-3/8 X 3/4 in.)
(Hide-Away Unit)150 X 30 X 120 mm
(5-7/8 X 1-3/16 X 4-3/4 in.)

Weight

(Controller)50 g (0.1 lb)
(Display Unit)0.1 kg (0.2 lb)
(Hide-Away Unit)0.8 kg (1.8 lb)

KENWOOD

CONTROLEUR POUR CHANGEUR AUTOMATIQUE DE CD/
SYSTEME A MODULATION DE FREQUENCE

KCA-R2FMA

MODE D'EMPLOI

KENWOOD CORPORATION

PRECAUTIONS

▲AVERTISSEMENT

Pour éviter tout risque d'incendie et de blessure en cas d'accident

- Pour rallonger le cordon d'alimentation, celui de l'alimentation de secours de la mémoire ou le fil de masse, éviter les courts-circuits en utilisant des cordons d'au moins 0,75 mm² (AWG18).
- Veiller à ce qu'aucun objet métallique (outils, aiguilles, pièces de monnaie) ne tombe dans l'appareil.
- Lors d'un dégagement de fumée (répéré par la vue ou l'odorat), débrancher immédiatement l'appareil et contacter le concessionnaire KENWOOD. L'utilisation prolongée de l'appareil dans ces conditions risque de provoquer un incendie ou d'abîmer irrémédiablement l'appareil.

▲ATTENTION

Pour garder l'appareil en parfait état de marche

- Veiller à ce qu'il soit connecté à une source d'alimentation en courant continu de 12 V avec masse négative.
- Ne pas ouvrir le panneau avant, le panneau supérieur, ni le panneau inférieur.
- Ne pas exposer l'appareil au rayonnement solaire direct ni à une chaleur intense.
- Le garder propre et sec.
- Veiller à ce qu'il soit fermement fixé et qu'il ne soit pas soumis à des vibrations violentes.

REMARQUE

- En cas de difficultés lors de l'installation de cet appareil dans la voiture, contacter le concessionnaire KENWOOD.
- Si l'appareil ne semble pas fonctionner normalement, appuyer sur la touche de réinitialisation. Si l'anomalie persiste, contacter le concessionnaire KENWOOD.



Touche de remise à l'état initial

- Sur certains auto-radios, le tuner n'entre en fonction que quelques instants après la mise en route du moteur.
- La réception du tuner risque d'être un peu moins forte avec le KCA-R2FMA.
- Si le son du CD est plus faible que le son du tuner, augmenter le volume sonore du CD à partir du récepteur.

Nettoyage

1. Toujours mettre l'appareil hors tension avant de le nettoyer.
2. Essuyer le panneau avant et les autres surfaces extérieures avec un chiffon doux et sec ou un chiffon doux légèrement imbibé d'une solution savonneuse neutre.

▲ATTENTION

- NE PAS utiliser de tampon abrasif, de diluant pour peinture, de benzine, ou autre solvant volatile. Ces produits peuvent effacer les inscriptions sur l'appareil.

TABLE DES MATIERES

	Page
■ Avant la mise en route	
CARACTERISTIQUES	4
■ Caractéristiques du changeur automatique de CD	
LECTURE DE DISQUE COMPACT	5
RECHERCHE DE PLAGE/DE DISQUE	6
REPETITION DE PLAGE	7
EXPLORATION DE PLAGES	8
LECTURE ALEATOIRE	9
■ Installation	
ACCESSOIRES	10
PROCEDURE D'INSTALLATION	11
AVANT INSTALLATION	12
CONNEXIONS	13
INSTALLATION	14
■ GUIDE DE DEPANNAGE	16
■ SPECIFICATIONS	18

CARACTERISTIQUES

- **Système à modulation de fréquence**

Même si l'autoradio n'est pas pourvu d'une prise d'entrée AUX, il est possible d'écouter un des disques compacts du lecteur à changeur grâce au syntoniseur FM de l'autoradio.

- **Contrôle du changeur automatique de CD (p.5)**

Il contrôle le fonctionnement du changeur automatique de CD.

- **Répétition de plage (p.7)**

Elle permet de répéter la lecture d'une même plage.

- **Balayage de plage (p.8)**

Il reproduit automatiquement les premières secondes de chaque plage, dans l'ordre de lecture, pour faciliter la recherche d'une plage particulière.

- **Lecture aléatoire (p.9)**

Elle reproduit les plages d'un CD dans un ordre laissé au hasard.

LECTURE DE DISQUE COMPACT

- Régler l'autoradio en mode de syntoniseur FM et recevoir la fréquence modulée (88,3 MHz ou 88,7 MHz) réglée par le modulateur HF (page 12).

REPRODUCTION DE DISQUE COMPACT

- ▶ Appuyer sur la touche d'alimentation (POWER).

L'unité est mise sous tension (ON) et la reproduction du CD commence.

Le témoin s'allume pendant un

Affichage de moment chaque fois que le
reproduction commutateur de contrôle est enfonc.



Affichage de
reproduction

Affichage de
No. disque

Affichage du
No. piste

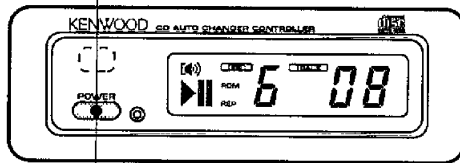

MISE HORS CIRCUIT

- ▶ Appuyer sur la touche d'alimentation.
L'alimentation est coupée.

POUR ECOUTER LA RADIO

- ▶ Appuyer sur la touche POWER du contrôleur.
Le modulateur RACCORD-FUSIBLE est mis hors tension et on entend le son de la radio.

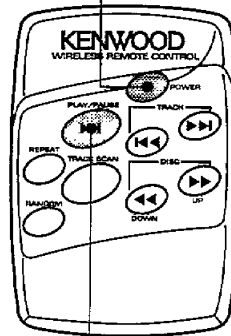

PAUSE

- ▶ Appuyer sur la touche de reproduction/ pause ►||.
- La reproduction du disque est temporairement interrompue.*
- ▶ Si l'on appuie une fois de plus sur l'interrupteur, la reproduction du disque recommence partie de l'endroit elle a été momentanément arrêt.

REMARQUE

- Quand le lecteur a atteint la fin de la dernière plage du disque en cours de lecture, il passe automatiquement à la première plage du disque suivant.
- Lors du changement des disques dans le changeur automatique, le témoin de chargement apparaît sur l'affichage.
- "0" indique le disque n° 10.
- Ne pas oublier de baisser le volume pour écouter la radio ou une cassette après lecture d'un CD.
- Pendant la lecture d'un CD, il n'est pas possible d'écouter la radio car la sortie de l'antenne est commuté côté lecture de CD.

RECHERCHE DE PLAGE/DE DISQUE

RECHERCHE DE PLAGE EN ARRIERE

- ▶ Appuyer brièvement sur la touche ◀◀ jusqu'à voir apparaître sur l'affichage le numéro de la plage à reproduire.

L'appareil commence à reproduire la plage indiquée sur l'affichage.



N° de plage

RECHERCHE DE PLAGE EN AVANT

- ▶ Appuyer sur la touche ▶▶ jusqu'à voir apparaître sur l'affichage le numéro de la plage à reproduire.

L'appareil commence à reproduire la plage indiquée sur l'affichage.



N° de plage

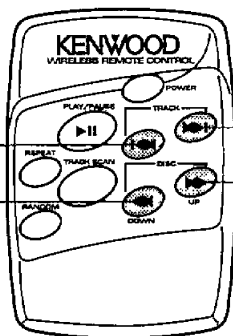

RECHERCHE DE DISQUE EN ARRIERE

- ▶ Appuyer sur la touche ◀◀ jusqu'à voir apparaître sur l'affichage le numéro du disque à reproduire.

L'appareil commence à reproduire le disque indiqué sur l'affichage.

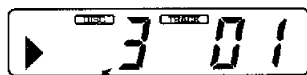

N° de disque

RECHERCHE DE DISQUE EN AVANT

- ▶ Appuyer sur la touche ▶▶ jusqu'à voir apparaître sur l'affichage le numéro du disque à reproduire.

L'appareil commence à reproduire le disque indiqué sur l'affichage.



N° de disque

REMARQUE

- Si l'on déclenche la recherche de plage en arrière alors que la plage n°1 est en cours de lecture, la lecture reprend au début de cette même plage.
- Si l'on déclenche la recherche de plage en avant alors que la dernière plage est en cours de lecture, rien ne se passe.

REPETITION DE PLAGE

1

- Pour répéter la plage en cours de lecture, appuyer sur la touche de répétition de plage.
Le témoin de répétition apparaît sur l'affichage.



Allumé

2

- Le lecteur répète la plage en cours de lecture.

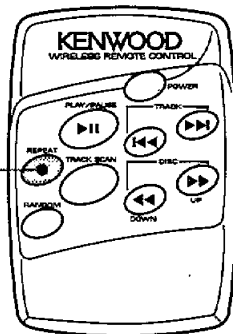

POUR ANNULER LA RÉPÉTITION DE PLAGE

- Appuyer de nouveau sur la touche de répétition de plage.
Le témoin de répétition s'éteint.

EXPLORATION DE PLAGES

1

- ▶ Appuyer sur la touche d'exploration de plages.

2

Le lecteur reproduit les dix premières secondes de chaque plage. Le numéro de la plage s'affiche sur l'affichage.

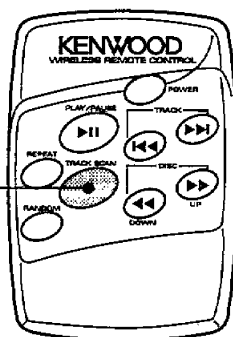
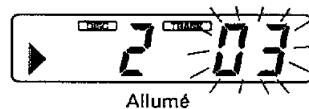

3

- ▶ Lorsque la plage souhaitée est reproduite, appuyer de nouveau sur la touche d'exploration de plage.
L'exploration s'interrompt et la lecture se poursuit normalement.

LECTURE ALEATOIRE

1

- ▶ Appuyer sur la touche de lecture aléatoire.

L'indicateur aléatoire apparaît à l'affichage et le lecteur choisit au hasard une autre plage du disque en cours de lecture. Les numéros des plages changent continuellement sur l'affichage.



Pendant la recherche aléatoire

2

- ▶ Quand la plage est choisie, la lecture commence automatiquement.

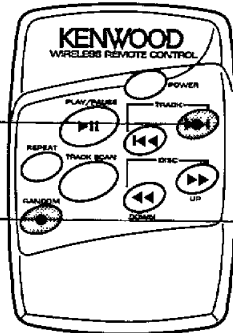

3 POUR CHOISIR UNE AUTRE PLAGE

- ▶ Appuyer sur la touche ►►.
- Le lecteur choisit une autre plage au hasard.*







POUR ANNULER LA FONCTION

- ▶ Appuyer de nouveau sur la touche de lecture aléatoire.
- Le lecteur repasse en mode de lecture normale.*

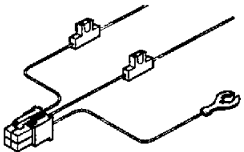
REMARQUE

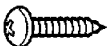
- Quand toutes les plages du disque ont été reproduites, le lecteur choisit un disque au hasard.

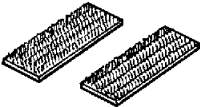
ACCESSOIRES

No.	Nom des pièces	Aspect extérieur	Nombre d'articles
①	Faisceau de câbles		1
②	Fixation de metal		2
③	Vis autotaraudeuses (ϕ 4 x 12)		2
④	Vis à tête cylindrique (M3 x 5)		4
⑤	Bandes Velcro (pour l'affichage/télécommande)		2 paires
⑥	Pile ("AAA" UM-4) (pour la télécommande)		2

PROCEDURE D'INSTALLATION

1. Avant de commencer l'installation, déconnecter la borne négative (-) de la batterie pour éviter les courts-circuits.
2. Connecter les fils d'entrée et de sortie (☞p.13).
3. Connecter le fil de masse (noir) à la carrosserie de la voiture (☞p.13).
4. Connecter le fil d'alimentation de secours de la mémoire (jaune) (☞p.13).
5. Connecter le fil d'alimentation (rouge) (☞p.13).
6. Installer l'appareil dans la voiture (☞p.14~15).
7. Connecter la borne négative (-) de la batterie.
8. Appuyer sur la touche de réinitialisation.

▲ATTENTION

- Un court-circuit risque de faire sauter le fusible. Ce problème est grave car il peut éventuellement provoquer un incendie. Vérifier soigneusement le câblage et si des câbles sont court-circuités, recommencer immédiatement le câblage. Si aucun court-circuit n'est détecté, remplacer le fusible sauté par un fusible de même ampérage (voir les indications sur le boîtier à fusible).
- Vérifier que les câbles et les connecteurs libres ne touchent pas la carrosserie de la voiture. Des parasites ou du courant entrant dans l'appareil risquent de provoquer un mauvais fonctionnement, voire des dommages sérieux.

AVANT INSTALLATION

■ Utilisation du panneau de fonctionnement de l'unité de modulateur HF

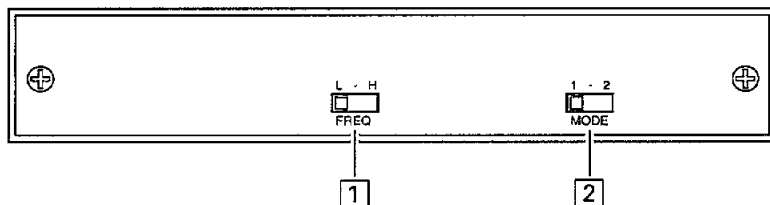

1 POUR REGLER LA FREQUENCE DE MODULATION

- Régler cette fréquence de modulation sur "L" ou "H" selon celle qui provoque le moins d'interférence (bruit) radio car les signaux FM sont modulés sur 88,3 MHz et 88,7 MHz quand "L" et "H" sont respectivement réglés. La fréquence de réception de la radio est aussi changée sur celle spécifiée avec ce commutateur.

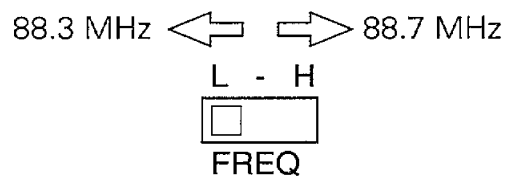

2 REGLAGE DU COMMUTATEUR DE MODE

- En réglant ce commutateur, la qualité sonore peut être modifiée selon votre goût.

1 - 2

MODE

Position du commutateur MODE	Tonalité
1	Neutre
2	Les graves et les aigus sont mis en valeur.

REMARQUE

- S'il le bruit est audible en position 2, placer le sélecteur de mode en position 1.

CONNEXIONS

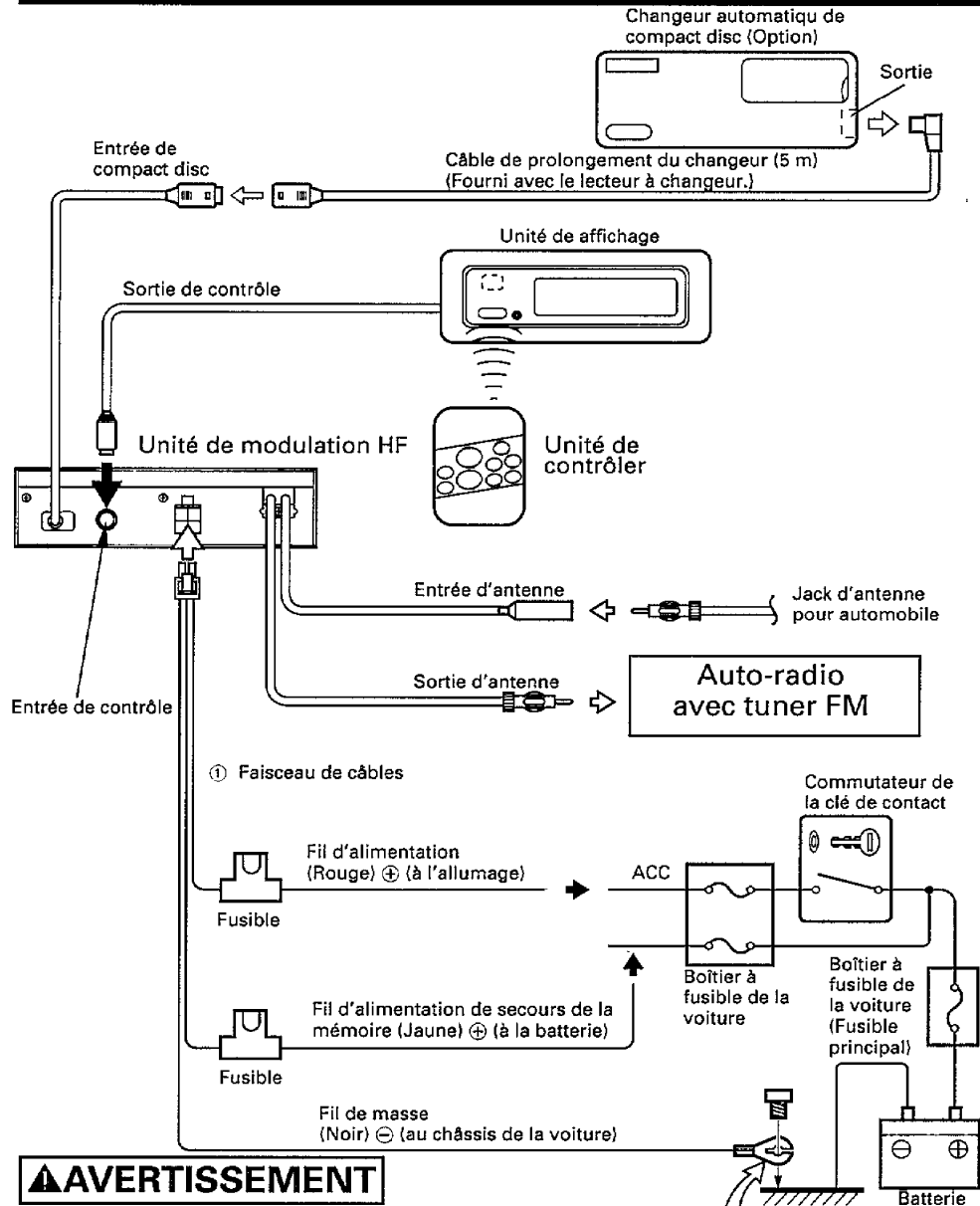

⚠ AVERTISSEMENT

- Un court-circuit peut se produire si le fil d'alimentation (rouge) et le fil de sauvegarde de la mémoire (jaune) entrent en contact avec la carrosserie de la voiture (masse), ce qui peut provoquer un incendie. Pour cette raison, il est indispensable de connecter le fil d'alimentation uniquement après avoir procédé aux connexions du boîtier du fusible.

Raccorder le câble de mise à la terre à la pièce de métal raccordée à la borne ⊖ de la pile.

INSTALLATION

■ Installation de l'unité de contrôleur et de l'unité d'affichage

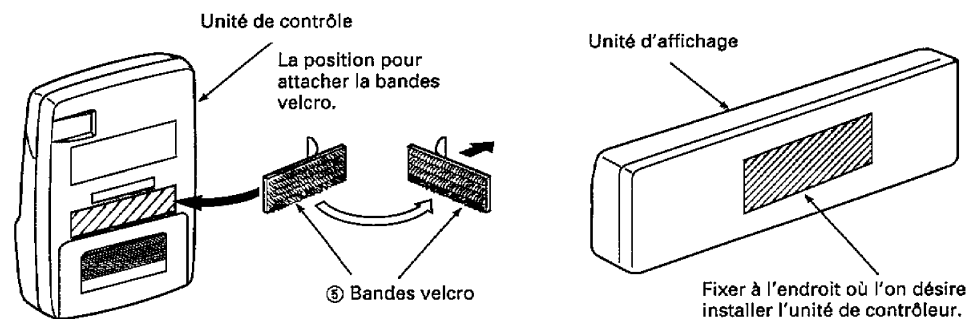

Fixer une bande velcro sur la partie de ligne inclinée des unités de contrôleur et d'affichage comme indiqué ci-dessus et attacher l'autre bande velcro aux parties où l'on veut attacher les unités de contrôleur et d'affichage.

Ensuite, mettre les bandes velcro ensemble et installer les unités de contrôleur et d'affichage.

ATTENTION

- Faire attention ne pas placer l'unité un endroit où elle sera exposée aux rayons directs du soleil et des augmentations éventuelles de température. Cela pourrait résulter en une déformation du boîtier, rupture des piles, fuite du liquide de pile, etc.
- En fonction de l'emplacement d'installation, l'unité d'affichage peut ne pas être capable de recevoir les signaux de l'unité de contrôleur; les installer après avoir vérifié que les signaux peuvent être reçus.
- S'assurer d'installer les unités de façon qu'elles n'empêchent pas les mouvements de conduite.

■ Montage du modulateur HF

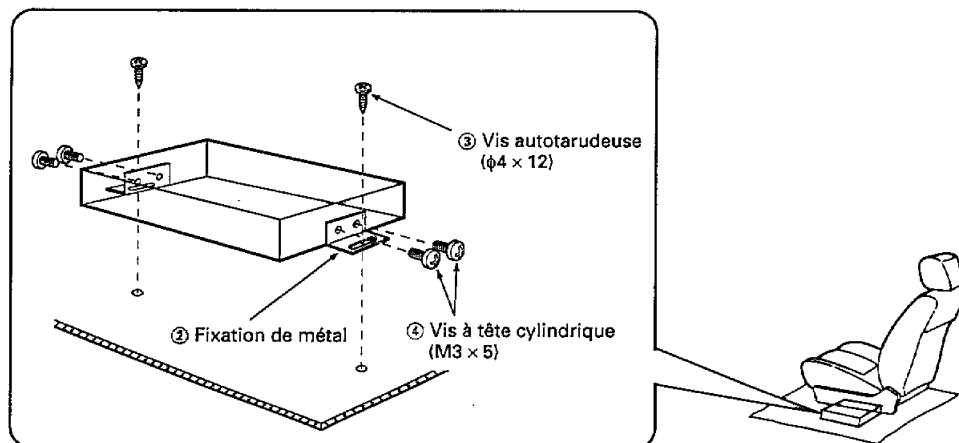

Installer le modulateur HF dissimulé sous la plaque avant en utilisant ② la fixation de métal et ④ la vis tête cylindrique comme indique dans la figure ci-dessus.

■ Installation/remplacement des piles

- Cette unité s'alimente sur deux piles de format "AAA" (UM-4) dont l'autonomie est d'environ une année. Quand elles sont épuisées, remplacer les deux piles par des neuves.

- Installer les piles en suivant les instructions du logement en prenant soin de respecter leurs polarités ⊕ et ⊖.

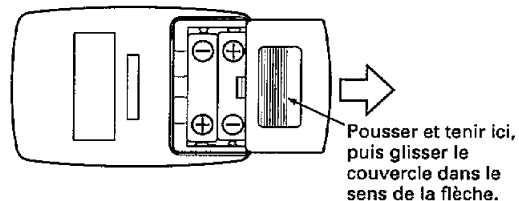

▲ ATTENTION

- Les piles fournies ne sont pas rechargeables. Ne jamais jeter les piles dans un feu.

Notes concernant les piles

Une utilisation inappropriée risque d'entraîner des fuites ou une explosion des piles. Bien observer les précautions suivantes:

- Respecter la bonne polarité en installant les piles dans leur compartiment.
- En cas de fuite du liquide des piles, essuyer soigneusement le compartiment à l'aide d'un chiffon sec et doux et changer les piles.
- Attention à ne pas créer de court-circuit avec les pièces métalliques du compartiment à piles en installant ces dernières.
- Ne pas utiliser en même temps des piles de marques différentes ou des piles usagées.
- Ne pas jeter les piles usagées au feu.

GUIDE DE DEPANNAGE

Bien souvent, ce qui semble un mauvais fonctionnement de l'appareil est dû à une manipulation erronée de l'utilisateur. Avant de faire appel au réparateur, passer le tableau suivant en revue.

Symptôme	Cause	Solution
L'alimentation n'est pas fournie. (La lecture CD ne commence pas.)	<ol style="list-style-type: none"> 1. Le câble de sortie du contrôleur n'est pas connecté. 2. Le cordon d'alimentation n'est pas raccordé au modulateur HF. 3. La clé de contact de la voiture n'est pas sur ON. 4. Le micro-ordinateur incorporé ne fonctionne pas pour une certaine raison. 5. La lecture est en mode de pause de lecture. 6. Le fusible est grillé. 	<ol style="list-style-type: none"> 1. Raccorder correctement le câble du contrôleur. 2. Raccorder le cordon d'alimentation du modulateur HF. 3. Régler la clé de contact sur ON. 4. Presser le commutateur de réinitialisation de l'unité d'affichage. 5. Presser le commutateur ► . 6. Vérifier que les câbles ne sont pas court-circuités puis remplacer le fusible par un du même calibre.
Les touches de commande ne fonctionnent pas.	Un fonctionnement correct ne peut s'obtenir à cause d'un changement brusque de la tension, etc.	Presser la touche de réinitialisation de l'unité d'affichage.
La lecture CD ne commence pas.	<ol style="list-style-type: none"> 1. La lecture est en mode de pause de lecture. 2. L'interrupteur d'alimentation de l'unité d'affichage n'est pas en marche. 	<ol style="list-style-type: none"> 1. Presser le commutateur ► de la télécommande. 2. Mettre l'interrupteur d'alimentation sur ON.
Le disque spécifié n'est pas lu et le disque suivant l'est.	<ol style="list-style-type: none"> 1. Le disque spécifié est trop sale. 2. Le disque est placé sens dessus dessous. 3. Deux disques sont placés dans la même position. 4. Le disque spécifié est placé dans une position d'un numéro différent. 5. Le disque est endommagé ou sérieusement rayé. 	<ol style="list-style-type: none"> 1. Nettoyer le disque. 2. Ejecter le magasin et réinsérer correctement le disque. 3. Ejecter le magasin et placer chaque disque correctement. 4. Ejecter le magasin pour vérifier le numéro de disque et le numéro de position puis les respécifier. 5. Lire d'autres disques.

Sympôme	Cause	Solution
Pas de son en sortie avec l'indication CD Play (▶).	<ol style="list-style-type: none"> 1. Le bouton d'alimentation de l'autostéréo n'est pas sur ON. 2. Le volume est réglé at minimum sur l'autostéréo. 3. La fréquence de réception FM n'est pas bien réglée. 4. Un fonctionnement correct n'est pas obtenu à cause d'un changement soudain de la tension, etc. 5. Le câble d'antenne, etc., n'est pas bien connecté. 6. L'équilibreur est réglé à fond sur la position avant ou arrière sur l'autostéréo. 	<ol style="list-style-type: none"> 1. Presser le bouton d'alimentation de l'autostéréo. 2. Augmenter le niveau de volume de l'autostéréo. 3. Régler la fréquence de réception FM en se référant à la page 12. 4. Presser la touche de réinitialisation de l'unité d'affichage. 5. Vérifier les connexions selon le mode d'emploi. Si l'une d'elles est incorrecte, la rectifier. 6. Régler l'équilibreur sur la position du centre, entre les canaux avant et arrière de l'autostéréo.
Même quand la piste voulue est spécifiée, la piste donnée n'est pas lue ou le lecteur ne fonctionne pas.	La lecture est réglé en lecture aléatoire.	Relâcher la lecture aléatoire.

Dans certains cas, un des messages d'erreur suivant peut apparaître sur l'affichage de l'appareil.

E-01: Aucun magasin à disque dans le changeur, ou le magasin est mal inséré.

E-02: Pas de disque dans le magasin à disque.

E-04: Les disques sont trop sales. Le disque est mouillé. Le disque est à l'envers.

E-99: Opération erronée.

⇒ Appuyer sur la touche de réinitialisation. Si le message "E-99" ne disparaît pas, contacter le concessionnaire KENWOOD le plus proche.

E-0D: Quand la température dépasse 60° C, Le circuit de protection interrompt toutes les opérations. Ce message d'erreur apparaît alors.

⇒ Aussitôt que l'emplacement où se trouve le changeur fraîchit, ce message disparaît automatiquement. Si ce message apparaît fréquemment, il est conseillé de trouver un autre emplacement pour le changeur.

SPECIFICATIONS

Les caractéristiques techniques et la conception de cet appareil peuvent être modifiées sans préavis dans le but d'y apporter des améliorations techniques.

Fréquence de modulation (HI)88,7 MHz
(LO)88,3 MHz

Généralités

Tension d'utilisation14,4 V (11~16V)
Consommation de courant0,9 A
Température de fonctionnement-10~50°C

Taille (L X H X P)
(Unité de contrôleur)59 X 91 X 17 mm
(2-5/16 X 3-9/16 X 11/16 in.)
(Unité d'affichage)95 X 35 X 19 mm
(3-3/4 X 1-3/8 X 3/4 in.)
(Unité à dissimuler)150 X 30 X 120 mm
(5-7/8 X 1-3/16 X 4-3/4 in.)

Poids
(Unité de contrôleur)50 g (0,1 lb)
(Unité d'affichage)0,1 kg (0,2 lb)
(Unité à dissimuler)0,8 kg (1,8 lb)